

Maßstab M 1:1.000



Flur 27

Flur 20

Im Mühlenholz

Marzhausen

Flur 27



PLANUNGSBÜRO:

STADTRAUM

Ingenieurbüro für Bau & Umwelt

Dipl.-Ing.(FH) Holger Schaub
Stadt- und Regionalplaner BDB

www.stadTraum.eu
Kölner Straße 1
57629 Müschenbach

mail@stadTraum.eu
Tel. 02662-2052
Mobil 0178-5308450

BDB Bund Deutscher Baumeister
Architekten und Ingenieure
Mitglieds.Nr. 417979

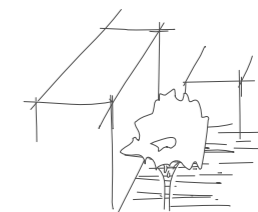

Bebauungsplan

"Im Mühlenholz"

Gemeinde Marzhausen

Gemarkung: Marzhausen

Flur: 2

Flurstücke: 151, 152, 153, 154

RaKa Nr.: versch.

Maßstab: M1:1.000

NORD

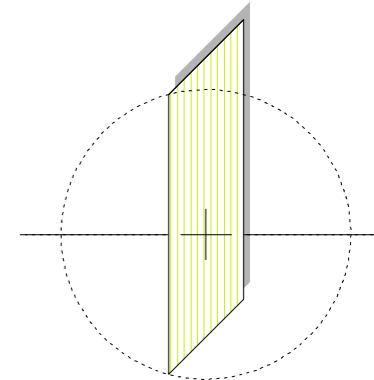

LEGENDE *Biotoptypen nach der Biotopkartieranleitung für Rheinland-Pfalz*



Grenze des räumlichen Geltungsbereichs (§ 9 Abs. 7 BauGB)



bestehende Bebauung



EB0 = Fettweide, artenarme, gräser dominierende, intensiv genutzte Weidewiese

BF5 = Obstbaumgruppe

BF6 = Obstbaumreihe

BF4 = Einzelner Obstbaum

WA5 = Silolager

Landespflegerischer Begleitplan
Bestandsplan der Biotoptypen